

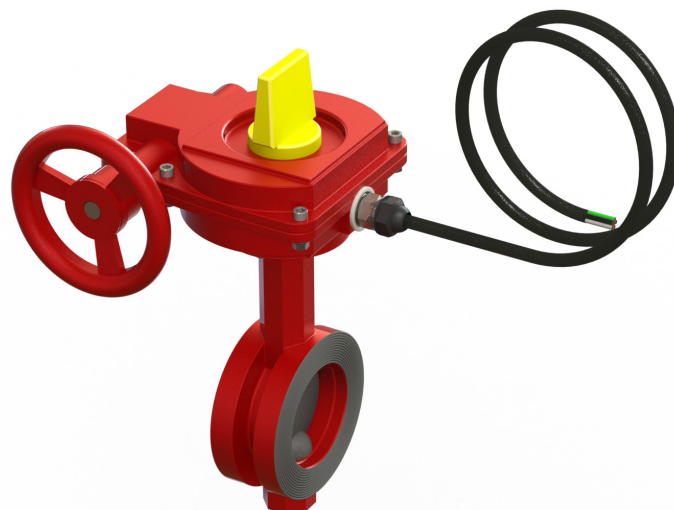

Przepustnica międzykołnierzowa Fig. 215

Opis produktu

Przepustnica międzykołnierzowa 215 Rapidrop jest zaworem z trzpieniem obrotowym z wizualnym wskazaniem, czy zawór jest w położeniu w pełni otwartym, czy nie. Przepustnice są powszechnie używane w systemach przeciwpożarowych jako zawory do kontroli przepływu w całej instalacji, sekcjach lub w pompowni. Zawory zostały zaprojektowane z minimalnymi stratami przepływu i ciśnienia kiedy będą w pełni otwarte. Aby zredukować ryzyko uderzenia hydraulicznego, przepustnice Rapidrop są zaopatrzone w powolnie otwieralną przekładnię z kierownicą.



Maksymalne ciśnienie pracy

20.7 bar (300 psi) FM Approved,

20.7 bar (300 psi) UL Listed

16.0 bar (232 psi) VdS

Temperatura pracy

0°-80°C

Powłoka

Powlekane żywicą epoksydową w zgodzie z ANSI/AWWA C550

Norma projektowa

MSS SP-67

Przyłącza

- ANSI/ASME Class 125/150
- BS EN 1092 PN16
- ISO 2084
- DIN 2501

Kołnierz przyłącza przekładni

ISO 5211

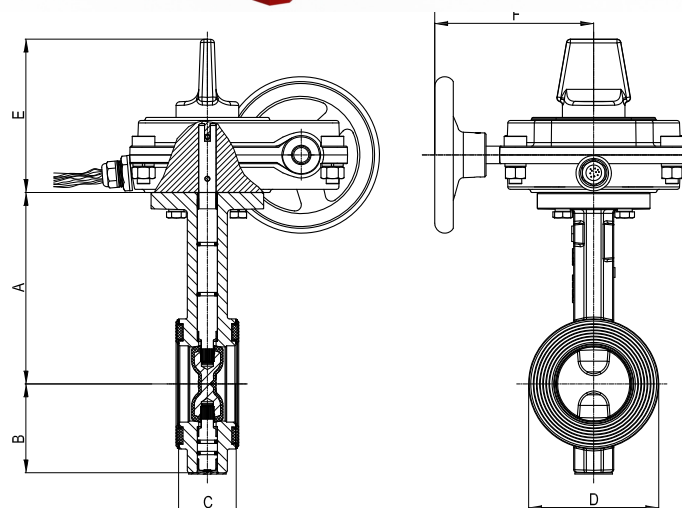

Rozmiary

Rozmiar		Wymiary (mm)							masa (kg)	indeks art.
mm	inch	A	B	C	D	E	F	G		
DN 50	2"	141	65	43±2	93	123	127	202	8.5	RD215-050FL
DN 65	2 1/2"	153	71	46±2	104	123	127	202	8.9	RD215-065FL
DN 80	3"	158	81	46±2	124	123	127	202	9.5	RD215-080FL
DN 100	4"	176	95	52±2	150	123	127	202	10.9	RD215-100FL
DN 125	5"	191	111	56±2	177	123	127	202	12.6	RD215-125FL
DN 150	6"	203	133	56±2	205	123	127	202	16.3	RD215-150FL
DN 200	8"	244	164	60±2	257	123	185	260	21.7	RD215-200FL
DN 250*	10***	273	196	68±2	316	123	185	260	30.8	RD215-250FL
DN 300*	12***	311	226	78±2	370	132	203	298	44.6	RD215-300FL

* Not UL Approved

Przepustnica międzykołnierzowa Fig. 215

Instalacja

Zawór motylkowy Rapidrop model 215 nadaje się do stosowania wewnątrz i na zewnątrz budynku. Zawór może być zainstalowany w dowolnej pozycji i przepływ może pochodzić z dowolnego kierunku.

Używanie dodatkowych uszczelek dla kołnierzy nie jest konieczne, jako że zawór jest samo-uszczelniający jeśli jest podłączony do instalacji z odpowiednimi kołnierzami (ANSI/ASME Class 125/150, ISO2084, DIN2501, BS EN 1092 PN16)

Zawory powinny być obsługiwane niezależnie, aby zapobiec ruchowi i naprężeniu w połączonym systemie rurociągów.

1. Upewnij się, że zawór jest zamknięty lub prawie zamknięty.
2. Sprawdź wizualnie zawór, upewnij się, iż miejsca do instalacji nie jest uszkodzone i że kołnierze łączące są czyste z gruzu lub wszelkich innych materiałów.
3. Umieść zawór pomiędzy kołnierzami i ręcznie dokręć nakrętki śrub. Nie używaj uszczelek do kołnierzy. Nie stosuj lubrykantu do powierzchni czotowej korpusu, jako że to może spowodować uszkodzenia. Upewnij się, że zawór jest zainstalowany centralnie pomiędzy kołnierzami.
4. Przed dokręceniem śrub, powoli otwórz zawór i sprawdź czy nie ma żadnych interferencji z instalacją
5. Jeśli zawór otwiera się swobodnie, dokręć śruby stosując metodę krzyżową. Rekomendowany moment dokręcania jest podany w tabeli
6. Po dokręceniu śrub sprawdź działanie poprzez pełne otwarcie i zamknięcie zaworu

Konserwacja

Zawory motylkowe Rapidrop nie wymagają regularnej konserwacji, wskazane jest sprawdzenie poprawności działania urządzenia corocznie lub zgodnie z właściwymi organami nadzorującymi. Inspekcja powinna obejmować wizualną kontrolę wycieków w połączeniach rurowych i połączeń korpusu z przekładnią. Kontrola i konserwacja powinna być wykonywana przez kompetentną osobę w zgodzie z krajowymi przepisami / wymaganiami. Zanieczyszczenia w rurociągu mogą spowodować utrudnienia przy zamykaniu zaworu, problem można rozwiązać poprzez cofnięcie ruchu kierownicy zaworu i ponowną próbę zamknięcia. Rapidrop model 215 Przepustnica motylkowa nadają się do stosowania wewnątrz i na zewnątrz. Niewielkie pogorszenie wykończenia powierzchni nie wpływa na działanie zaworu. Zawór nie powinien być ustawiany za pomocą klucza wspierającego się o kierownicę, ponieważ to może zniekształcić elementy zaworu lub uszkodzić uszczelnienia. Używanie nadmiernej siły do otwierania lub zamykania zaworu narusza wszystkie gwarancje. Zawór nie powinien być używany do ustawiania rurociągu do pozycji, może spowodować to zniekształcenie korpusu zaworu

Zalecany moment obrotowy dokręcenia śrub

Rozmiar	Zalecany minimalny moment obrotowy
2"-4" DN50-DN100	30-40 Nm
5"-8" DN125-DN200	45-70 Nm
10" DN250	75-100 Nm
12" DN300	110-150 Nm

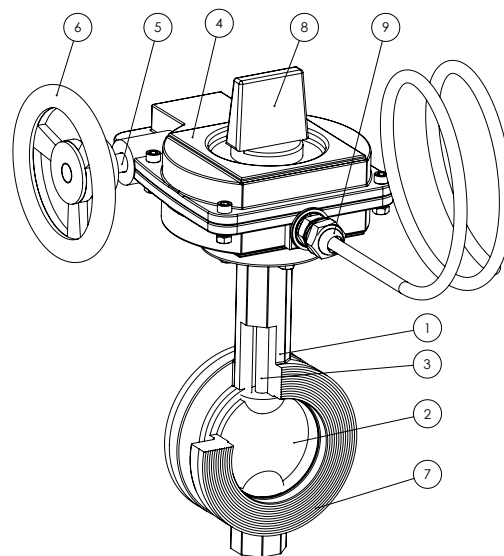

Specyfikacja materiałowa

No	Opis	Materiał
1	Korpus zaworu	Żeliwo
2	Dysk	Żeliwo +EPDM
3	Trzpień	Stal nierdzewna
4	Przekładnia	Żeliwo
5	Drążek kierownicy	SS431
6	Kierownica	Żeliwo
7	Uszczelnienie	EPDM
8	Wskaźnik	Żeliwo
9	Nakrętka kabla	PTFE

Przepustnica międzykołnierzowa Fig. 215

Instalacja przetwornika

Wewnętrzny, zainstalowany fabrycznie podwójny wyłącznik krańcowy z wiązką przewodów zapewnia łatwy nadzór zaworu. Dwa obroty kolem ręcznego otwarcia wystarczy aby otworzyć zawór. Pozycja "OPEN" oznacza, że przetwornik się zamknie, wskazując, że zawór nie jest całkowicie otwarty.

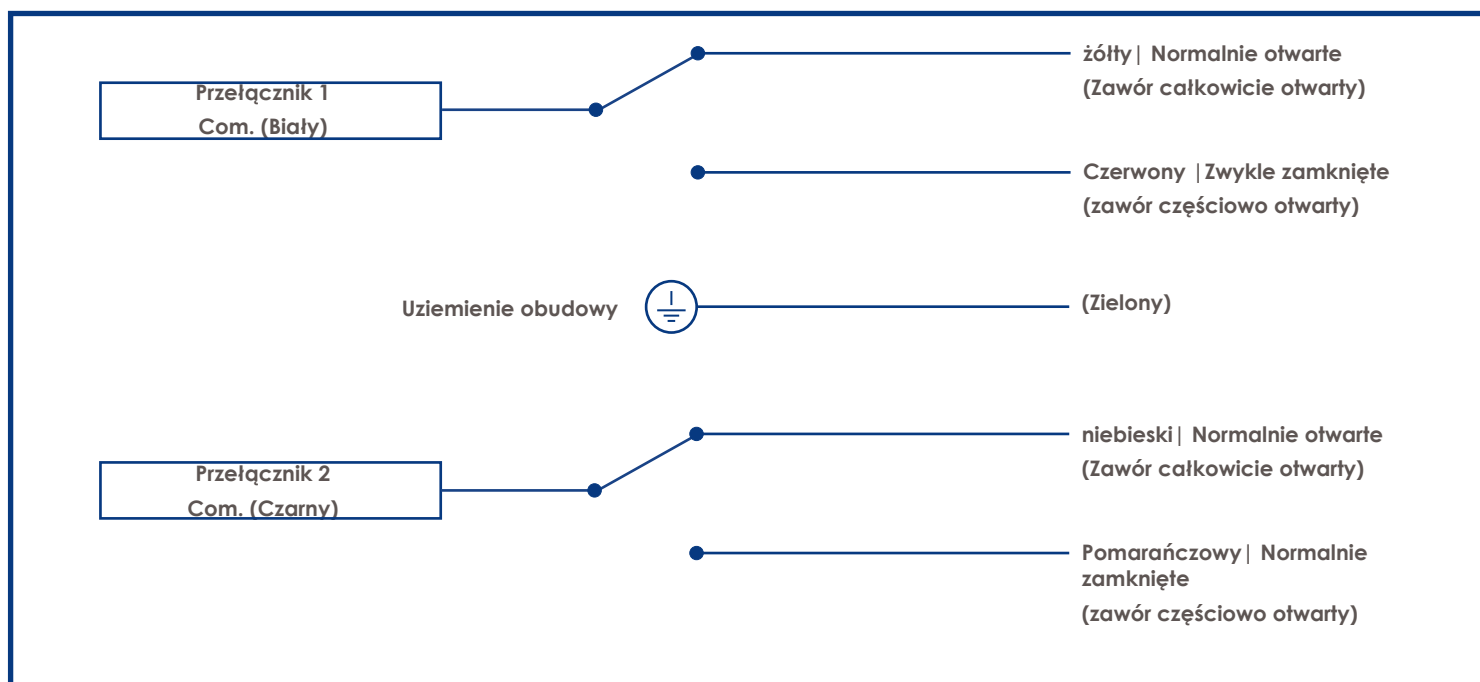

Ważne informacje dotyczące instalacji

- Przepustnica międzykołnierzowa Rapidrop 215 może być instalowana wyłącznie przez kompetentną osobę zgodnie z lokalnymi wymaganiami. Odchylenia od tych standardów spowodują unieważnienie gwarancji.
- Obowiązkiem instalatora jest dołączenie kopii tego dokumentu do instalacji, obsługi i instrukcji konserwacji.
- Zmiany w produktach Rapidrop spowodują utratę gwarancji.
- Przepustnica międzykołnierzowa 215 powinna być kontrolowana i konserwowana podczas rutynowych kontroli instalacji tryskaczowej przeprowadzanych przez kompetentną osobę zgodnie z krajowymi kodeksami / wymaganiami.
- Nieprzestrzeganie tych instrukcji może spowodować niewłaściwe działanie, powodujące obrażenia ciała i / lub uszkodzenie mienia.
- W celu uzyskania dalszych szczegółów i wsparcia technicznego prosimy o kontakt z przedstawicielem handlowym Rapidrop.